

Рис. 1  
Общий вид трансформатора напряжения НОЛ-СВЭЛ-6(10)



Рис. 2  
Клеммник трансформатора  
напряжения НОЛ-СВЭЛ-6(10)



Рис. 3  
Принципиальная электрическая  
схема трансформатора

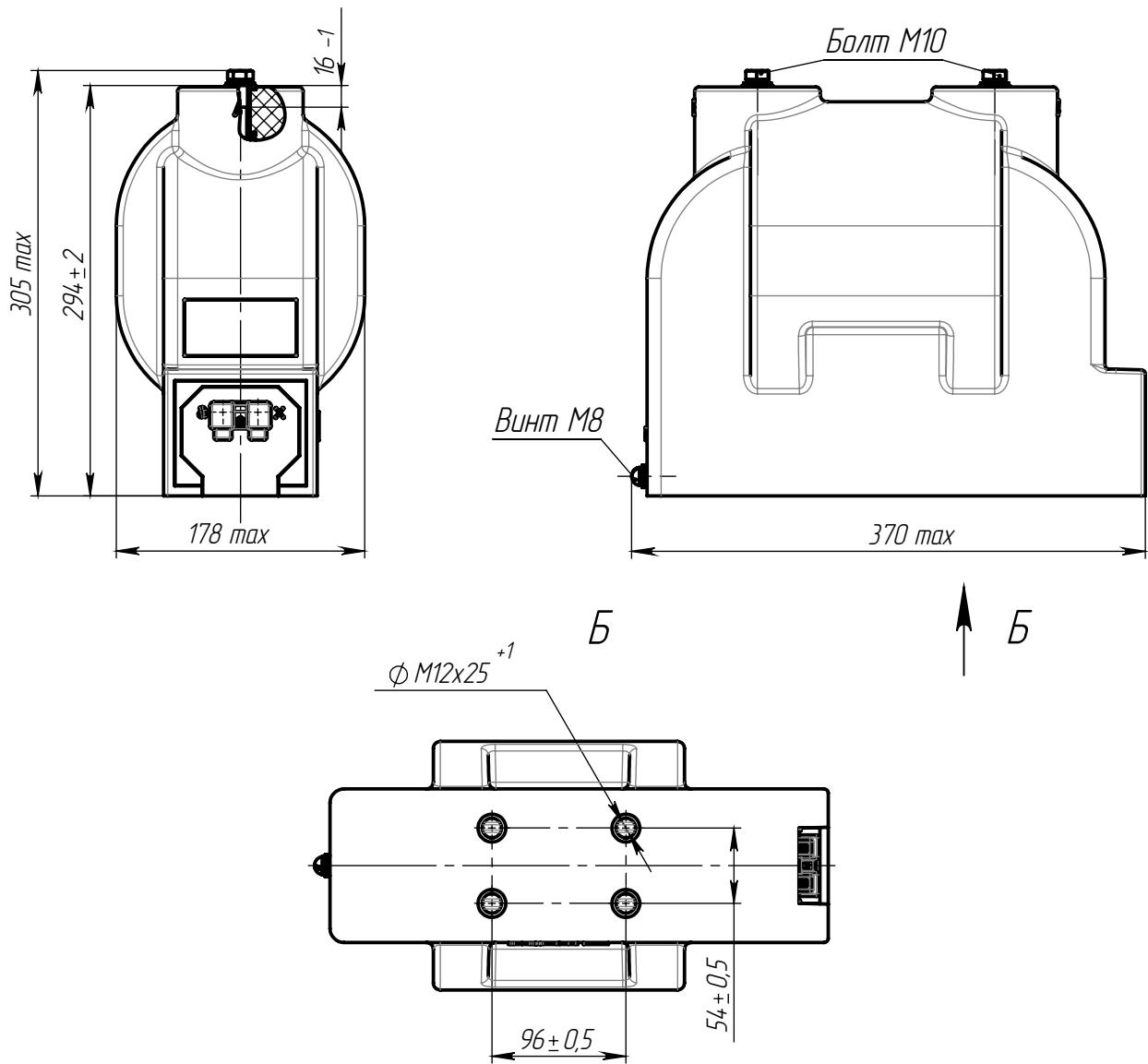
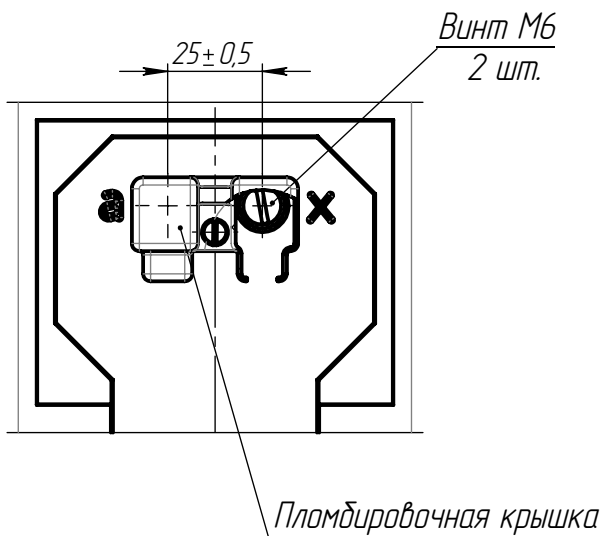
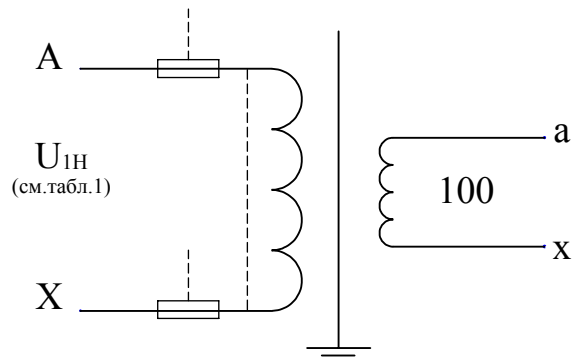

Масса, max 36 кг.